

Frys/Pakastin/Fryse

BRUKSANVISNING KÄYTTÖOHJE BRUGSANVISNING

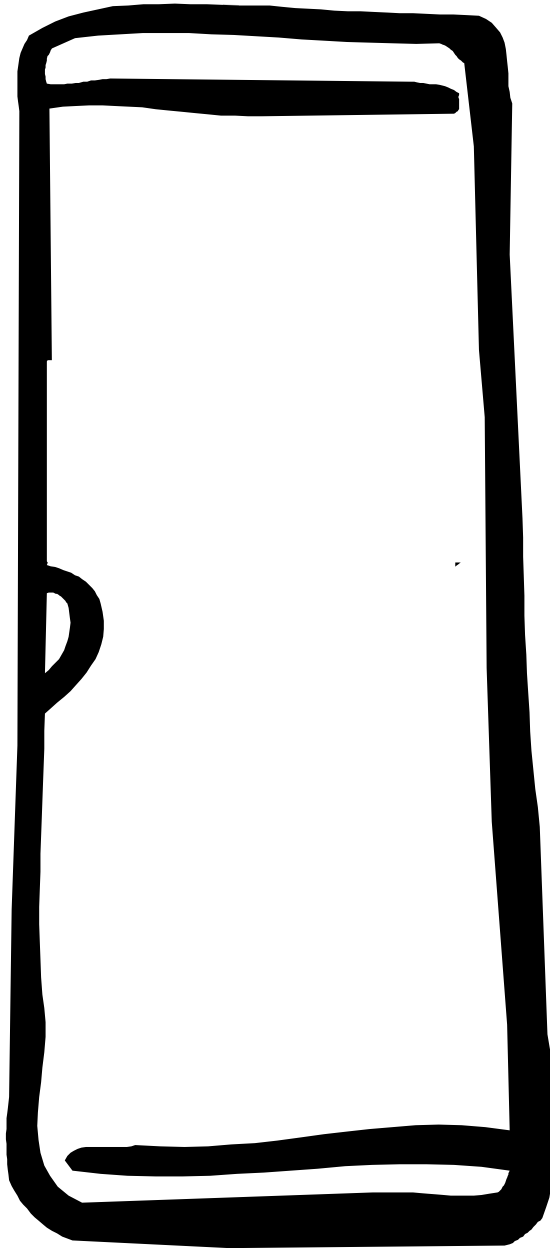

EUC2606, EUC3006

Information om sikkerhed



Deres nye fryser kan have andre funktioner end den tidligere model.

Gennemlæs omhyggeligt denne brugsanvisning for at lære, hvordan skabet virker og om plejen af det.

Gem denne brugsanvisning. Den vil være uundværlig, hvis skabet senere sælges, eller foræres til andre.

Anvendelse

- Formålet med skabet er at opbevare almindelige madvarer til husholdningen, som omtalt i denne vejledning.
- Opbevar ikke eksplosive gasser eller væsker i fryseskabet. De kan eksplodere og medføre skader på personer eller ejendom.
- Anvend ikke skarpe genstande på kølesystemet

på bagsiden og indvendigt i skabet. Hvis kølesystemet punkteres, bliver skabet

beskadiget, og madvarerne i skabet ødelagt.

- Anbring ikke kulsyreholdige drikkevarer eller flasker i fryseren. Glasflaskerne kan gå i stykker.
- Skabet er meget tungt. Kanter og dele, man normalt ikke kommer til, kan være meget skarpe. Vær forsigtig ved flytning af skabet. Anvend altid handsker.

Børn

- Vær opmærksom på at små børn ikke leger med skabet og kontrolknapperne, eller det indvendige i skabet.

Indholdsfortegnelse



Information om sikkerhed	37	Beskyt miljøet	42
Indholdsfortegnelse	37	Vedligeholdelse	43
Beskrivelse af fryseskabet	38	Afmontering af ventilationsristen	43
Betjening	38	Rengøring	43
Inden skabet tages i anvendelse	39	Afrimning af fryseren	43
Sådan anvendes fryseskabet	39	Udskiftning af pæren	44
Tænd for strømmen til fryseren og indstil den korrekte temperatur	39	Når skabet ikke skal anvendes	44
Temperaturen i fryseren	40	Hvis skabet ikke fungerer tilfredsstillende	44
Sluk for strømmen	40	Fjel og mangler / Afhjælpningsret	45
Alarmer og andre funktioner	40	Service og reservedele	46
Indfrysning	41	Tekniske data	46
Egnede opbevaringsperioder	41	Installation	46
Skabets indvendige dele	41	Tilslutningsledningen	46
Optøning	41	Udpakning	46
Råd og vejledning	42	Fjern transportsikringerne	46
Energibesparelse	42	Rengøring	46
Skabet og miljøet	42	Placering af skabet	47
		Elektrisk tilslutning	47
		Omhængsling af dør	48

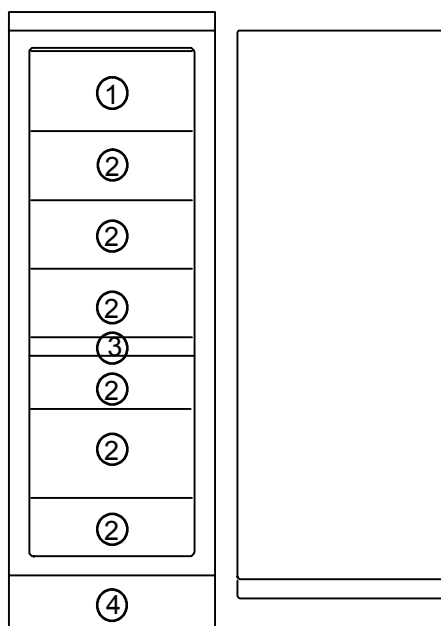

Model EUC3006

1. Hylde med rist
2. Frostsuffe
3. Frostbagge med kuldeakkumulator
4. Ventilationsrister

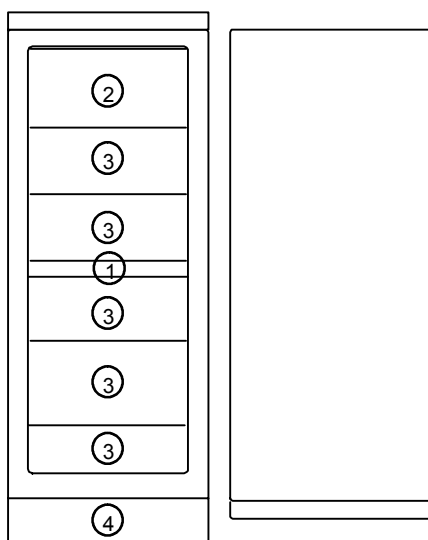

Model EUC2606

1. Frostbagge med kuldeakkumulator
2. Hylde med rist
3. Frostsuffe
4. Ventilationsrister

Betjening

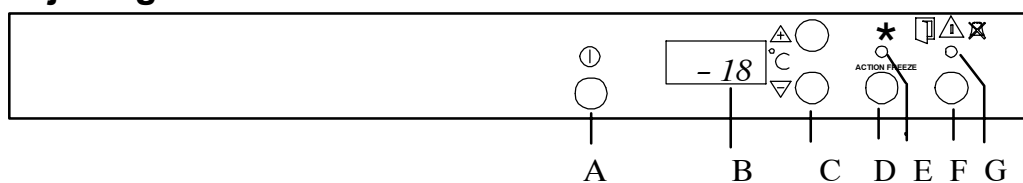

A. Afbryder til fryser

Tænder og slukker for fryseren.

B. Temperaturdisplay

Viser den højeste temperatur i fryseren.

C. Temperaturvælgere/termostat

Anvendes til at indstille temperaturen.

D. Knap til indfrysning (ACTION FREEZE)

Anvendes til at tænde og slukke for indfrysningfunktionen.

E. Gul indikatorlampe

Lyser ved indfrysning.

F. Alarmknap

Anvendes til at afbryde lydalarmerne.

G. Rød advarselslampe

Blinker, når en af alarmerne er blevet udløst.

Inden skabet tages i anvendelse



Anbring skabet, som omtalt i afsnittet "Placering af skabet".



Inden stikket sættes i stikkontakten for første gang, skal man lade skabet stå oprejst i ca. 4 timer, da kompressoren ellers kan beskadiges. Dette giver olien mulighed for at returnere til kompressoren.

Sådan anvendes fryseskabet



Tænd for strømmen til fryseren og indstil den korrekte temperatur

Tænd for strømmen:

Tænd for strømmen ved at trykke på afbryderknappen.

Der høres en alarm, hvis temperaturen er højere end +11°C. Sluk for alarmen ved at trykke på alarmknappen.

Indstilling af temperaturen

Tryk på knapperne indtil den ønskede temperatur blinker på temperaturdisplayet. (Temperaturen kan indstilles mellem -15°C og -24°C).

"+" forøger temperaturen.

"-" formindsker temperaturen.

Når den er indstillet, viser temperaturdisplayet temperaturen i fryseren.

Lad skabet køre i 24 timer, når temperaturindstillingen ændres. Dette giver temperaturen mulighed for at stabilisere sig inde i skabet.

Det er ikke nødvendigt at indstille temperaturen igen, når der tændes for skabet efter at have været slukket. Termostaten husker den tidligere indstillede temperatur.

Omstilling af termometervisning

Ved levering er skabets termometer indstillet til at vise middeltemperaturen under normale driftsforhold. Hvis skabet anvendes under andre driftsforhold f.eks. i varm omgivelsestemperatur, med mange madvarer eller hvis skabet kører helt eller delvist uden indmad, kan termometervisningen justeres for disse forhold. Ved ændring af termometervisningen skal skabet være i drift, og indfrysning må ikke foregå. Tryk samtidig på afbknappen for Indstilling af temperaturen "+" og for "-" og hold dem trykket inde ca. fem sekunder. Som bekræftelse afgiver summeren et kort signal. Termometeret er nu indstillet til at vise den varmeste vare.

For at vende tilbage til normalvisning gentages samme knapindtrykning igen. Som bekræftelse afgiver summeren et langt signal.

Info: Det er meget vigtigt, at knapperne trykkes ind **nøjagtig** samtidigt.

Bemærk, at visningen ikke umiddelbart ændres. I stedet ændres skabets indvendige temperatur gradvist. Lad skabet køre et døgn efter omstillingen af termometervisningen.

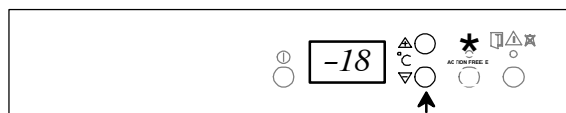
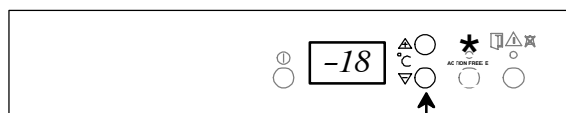
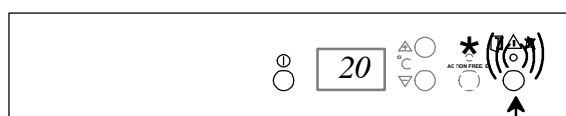
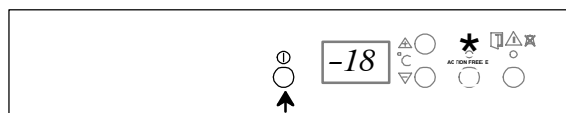

Temperaturen i fryseren

For at sikre at madvarerne kan holde sig i lang tid, skal man kontrollere, at temperaturen i fryseren er under -18°C eller derunder. Bemærk at energiforbruget stiger, når temperaturen sænkes.

Det indbyggede temperaturdisplay viser den varmeste temperatur i fryseren. Hvis temperaturen måles med et termometer, skal det anbringes mellem varerne, da dette vil give en nøjagtig temperatur for de frosne produkter. Det er normalt, at et indbygget temperaturdisplay vil vise en temperatur, der ligger lidt over, hvad der kan måles på anden måde.

Sluk for strømmen

Afbryd for strømmen ved at trykke på afbryderknappen.

For at hindre forkert betjening, skal knappen holdes nede i ca. 1 sekund.



Strømmen til skabet afbrydes først helt, når stikket er trukket ud af stikkontakten.

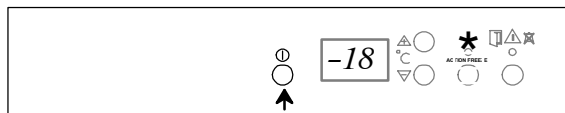

Alarmer og andre funktioner

Alarm for åben dør

Hvis døren er åben i mere end ca 1,5 minut, vil den røde advarselsslampe begynde at blinke og der vil lyde en alarm.

Afbryd alarmen ved at trykke på alarmknappen.

Den røde advarselsslampe slukker, når døren lukkes.

Så længe døren er åben vil alarmen lyde med 1 minuts interval.

Temperaturalarm

Hvis temperaturen stiger til over -11°C , vil den røde advarselsslampe begynde at blinke, og der vil lyde en alarm. Temperaturdisplayet begynder at blinke.

Afbryd alarmen:

Tryk på alarmknappen for at afbryde alarmen.

Temperaturdisplayet holder op med at blinke.

Den røde advarselsslampe slukker, når temperaturen i fryseren igen falder til under -11°C .

Find årsagen til alarmen. Se afsnit "Hvis skabet ikke fungerer tilfredsstillende".

Temperaturhukommelse

Temperaturhukommelsen viser, når der har været udløst en alarm i skabet.

Temperaturhukommelsen virker på følgende måde:

Når temperaturen i fryseren igen falder til under -11°C stopper alarmen. Temperaturdisplayet og den røde advarselsslampe vil blinke, for at indikere at en alarm har været udløst. Når der trykkes på alarmknappen vil displayet vise den varmeste temperatur i skabet under alarmfasen, og displayet holder op med at blinke. Med henvisning til indikationen på temperaturdisplayet, er det muligt at afgøre om varerne i fryseren skal tages ud.

Ved ca. -12°C :

De fleste madvarer kan straks fryses ned igen.



Is er speciel følsom over for temperaturændringer, og bør anvendes snarest mulig.

Ved -9° - -2°C :

Madvarer bør klargøres (opvarmes) forud for indtagelse eller nedfrysning.

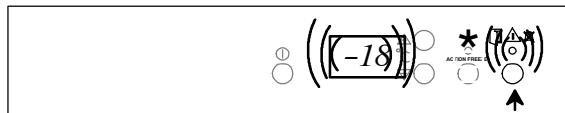
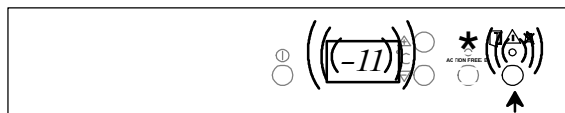
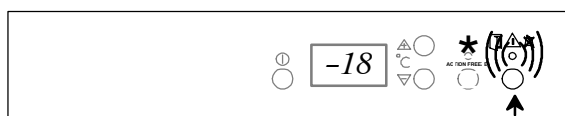

Kontroller dog altid selv madens kvalitet for at afgøre, om den kan fryses om eller skal kasseres.

Indfrysning

Indfrysningsskappen trykkes på ca. 24 timer forud for placering af madvarer i fryseren.

Det er ikke nødvendigt at trykke på indfrysningsskappen, når mindre pakker med madvarer skal indfryses.

Indfrysningsskappen annulleres automatisk ca 50 timer efter at den er blevet trykket ind.

Indfrysningen kan forlænges ved at trykke på indfrysningsskappen igen.

Den gule indfrysningsskappe forbliver tændt så længe, at indfrysningsskappen er trykket ud.

"A" (ACTION FREEZE) ses på temperaturdisplayet.

Praktiske råd ved indfrysning

- Ved indfrysning af varer skal man anvende den øverste hylde, og om nødvendigt, hylde under denne.
- Ved indfrysning af en større mængde madvarer flyttes akkumulatoren til bakken/pladsen nærmest under den nederste indfrysningshylde.
- Anbring madvarerne direkte på frysehylde.
- Spred produkterne ud på hylde så meget som muligt, for at lade luften cirkulere mellem dem.
- Anbring ikke madvarer, der skal indfryses direkte op ad andre frosne varer. Varmen fra de ufrosne madvarer kan medføre, at de frosne varer tør op på overfladen.
- Når de er frosne, kan varerne om-arrangeres og anbringes så tæt op ad hinanden som muligt. Madvarerne vil så forblive frosne længere i tilfælde af strømsvigt.
- Indfrys ikke for mange madvarer samtidig. Enhedens indfrysningsskapacitet er anført i det pågældende afsnit.

Egnede opbevaringsperioder

Madvarer indkøbt i frossen tilstand: Følg anvisningerne for opbevaringsperioder på pakningen. Madvarer frosset i hjemmet:

Fede og saltholdige madvarer bør ikke holdes nedfrosset i mere end tre måneder. Kogte madvarer og madvarer med lavt fedtindhold kan holde sig i op til seks måneder. Væsker og bær kan holde sig i ca. et år.

Skabets indvendige dele

Frostbakke

Anvend frostbakken til nedfrysning af bær og grøntsager. Efter ca. 4 timer er varerne gennemfrosset og kan indpakkes som normalt. Madvarer, der er indfrosset på denne måde, vil ikke hænge sammen, hvilket gør det lettere kun at anvende den nødvendige del af en frossen pakke.

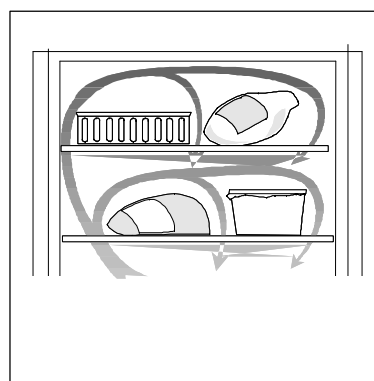
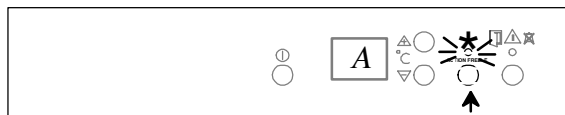

Kontrollér at skabet kører og holder den indstillede temperatur, dagen efter der blev tændt for skabet første gang. Først herefter bør fryseren anvendes til indfrysning af ferske madvarer.

Optøning

Det er bedst at lade madvarerne tø op i køleskabet. Anbring madvarerne på en tallerken for at forhindre væsken i at løbe ud. Ved hurtigoptøning af madvarer skal disse anbringes i stuetemperatur eller i koldt vand. Ved optøning af madvarer i mikrobølgeovn, skal man følge producentens anvisninger.

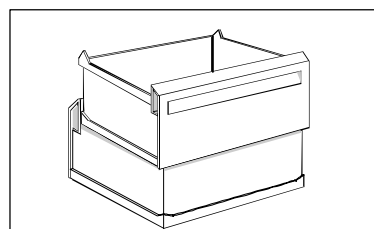

Frostskufferne

Frostskufferne gør det lettere og hurtigere at finde de ønskede madvarer. For at få mere plads kan skufferne tages ud, og varerne anbringes direkte på hylderne. På alle hylder, undtagen den øverste kan man anbringe varer, der stikker 20 mm ud fra forkanten. Dette giver en maksimal udnyttelse af den tilgængelige plads.

Tag ikke den nederste skuffe ud. Den er nødvendig for at sikre korrekt luftcirkulation.

Kuldeakkumulator

Kuldeakkumulatoren vil holde madvarerne kolde i længere tid ved strømsvigt. Kuldeakkumulatoren vil være mest effektiv, når den anbringes foran indfrysingsbakken.

Ved afrimning:

Anbring kuldeakkumulatoren oven på de frosne madvarer for at holde dem kolde. Ved indfrysning af en større mængde madvarer flyttes akkumulatoren til bakken/pladsen nærmest under den nederste indfrysingshylde.

Isterninger

Fyld isbakkerne til maks. $\frac{3}{4}$, da vandet udvider sig, når det fryser. Frigør isterningerne ved at vride isbakken.

Hvis isterningerne gemmes for længe, vil de tørre ud, og smagen vil blive forringet. Smid derfor de gamle isterninger bort og lav nogle nye, når der opstår behov for det.

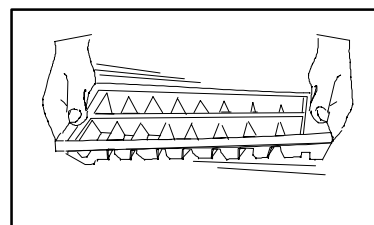
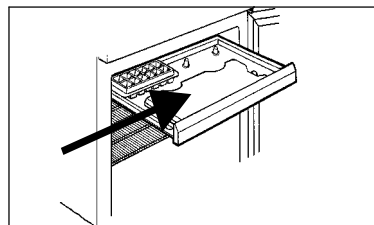
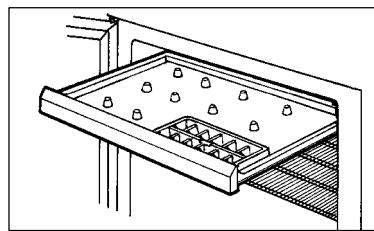

Råd og vejledning



Energibesparelse

- Vær omhyggelig med placering af skabet. Se afsnittet "Placering". Hvis det placeres korrekt vil skabet forbruge mindst energi.
- Undgå at åbne skabet unødvendigt og i for lang tid af gangen.
- Kontrollér jævnligt om døren er lukket.
- Optø frosne madvarer i køleskabet. Kulden fra de frosne varer "anvendes" i køleskabet.
- Støvsug kompressoren og kølesystemet bag på skabet ca. en gang om året.
- Lad madvarer køle ned i køleskab, forud for indfrysning i fryseren.
- Anbring madvarer i tætte beholdere for at undgå unødig frostdannelse.
- Følg anvisningerne om frysevarer i afsnittet "Sådan anvendes fryseskabet". Dette vil forhindre spild af energi.
- Sæt ikke temperaturen for lavt i fryseren. En passende temperatur ligger mellem -18°C og -20°C .
- Afrim fryseren, når frostlaget når en tykkelse på 3-5 mm.

Skabet og miljøet

- Isolationen i skabet og kølemidlet i skabet vil ikke beskadige ozonlaget.
- Al indpakningsmateriale kan genbruges.
- Skabet er designet til let at kunne demonteres og efterfølgende genanvendes.

Beskyt miljøet

- Aflever indpakningsmateriale, kasserede køleskabe og fryserne på en genbrugsstation. Kontakt evt. kommunen for yderligere information.
- Opbevar madvarer i beholdere, der kan genanvendes. Begræns brugen af engangsmaterialer så meget som muligt.
- Ved rengøring af skabet anvendes en mild opløsning af håndopvaskemiddel.
- Følg anvisningerne i afsnittet "Energibesparelse".

Afmontering af ventilationsristen

Ventilationsristen kan afmonteres ved fx rengøring. Døren skal være åben, når ventilationsristen afmonteres. Træk den øverste kant af risten udad/nedad. Træk så lige ud i risten for helt at fjerne den.

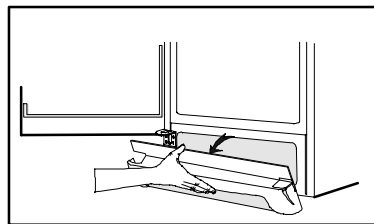

Rengøring

Rengør skabet med jævne mellemrum. Sluk for strømmen til skabet. Eller alternativt tag sikringen ud. Tag alle løse dele ud, og vask dem af i hånden. Rengøring indvendigt og udvendigt samt af dørpakningen, foretages med en blød klud og en opløsning af et mildt håndopvaskemiddel i lunken vand. Luk ikke døren før skabet er helt tørt indvendigt.

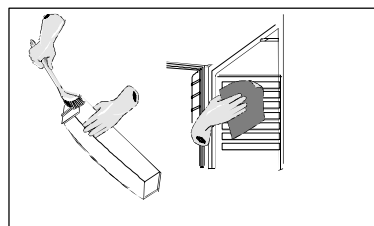

Afmonter ventilationsristen (se afsnittet "Afmontering af ventilationsristen") og støvsug under skabet. Træk skabet ud fra væggen og støvsug bag skabet, kølesystemet og kompressoren. Visse produkter har en lydæmpende skive på ryggen af skabet. Skiven er fastmonteret med fire skruer og skal ikke afmonteres, medmindre bagsiden af skabet skal rengøres. Vær opmærksom på at skiven bliver monteret i sin oprindelige position.

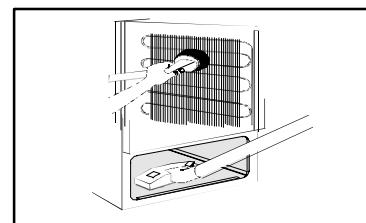

Ved flytning af skabet, bør man løfte det i forkanten for at undgå at beskadige gulvet.

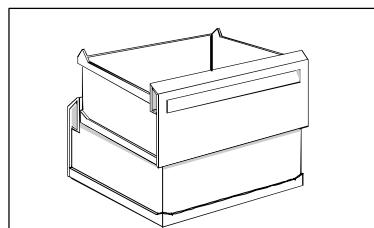

Afrimning af fryseren

Der vil altid dannes en vis mængde frost på frosthyldeerne og rundt om i den øverste del af rummet. Afrim fryseren, når frostlaget når en tykkelse af ca. 3-5 mm.

Tag frostskufferne ud og anbring dem oven på hinanden med hver anden skuffe drejet en halv omgang. Anbring noget isolerende materiale rundt om dem fx tæpper eller aviser.

De frosne varer kan også pakkes tæt sammen og opbevares på et koldt sted fx i køleskabet.

Afrimningen kan fremskyndes ved at sætte en plastikbalje med varmt vand (ikke kogende) ind i fryseren.

Løsgør afløbsrenden fra sit hvileleje og skyd ind som på billedet. Sætt i den nederste frostskuffe under, hvor vandet kan samles op.

Skrab forsigtigt isen af, når den begynder at tø. Anvend ikke skarpe genstande, da dette kan beskadige de indvendige dele. Når al isen er smeltet, rengøres skabet og aftørres. Tryk afløbsrenden tilbage på plads. Tænd for skabet og anbring de frosne madvarer i skabet igen.

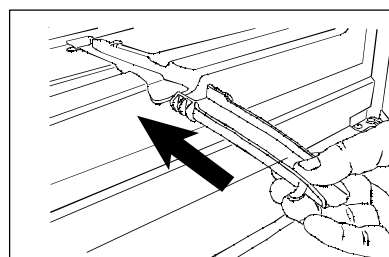
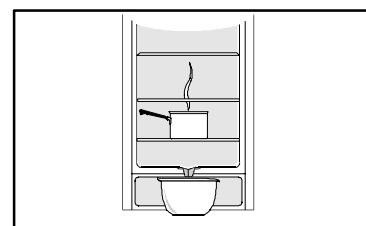

Anvend aldrig en hårtørrer eller en varmeovn til at fremme afrimningen. For megen varme kan ødelægge plastikken indvendigt, og den fugtige luft kan give elektrisk overgang.

Udskiftning af pæren

Lyset tænder automatisk, når døren åbnes. Inden udskiftning af pæren, skal man tage stikket ud af stikkontakten.

Rør ikke ved pæren med hænderne. Halogenpærer er følsomme over for fedtet på huden. Klip indpakningen til pæren bort ved soklen. Tag om indpakningen når pæren sættes ned i soklen. Anvend en klar halogenpære.

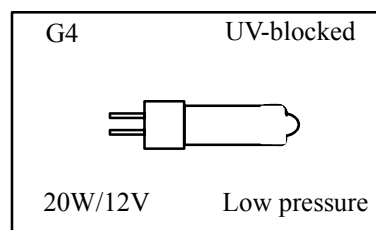

Når skabet ikke skal anvendes

Sluk for strømmen til skabet . Eller alternativt tag sikringen ud.

Rengør skabet som omtalt i afsnittet "Rengøring" .

Luk ikke døren, da dette vil medføre, at der dannes en muggen lugt inde i skabet.

Hvis skabet skal stå tændt, så spørg en nabo eller en bekendt om at se efter det en gang i mellem, for at forhindre madvarerne i skabet i at blive ødelagt i tilfælde af strømsvigt.

Hvis skabet ikke fungerer tilfredsstillende



Hvis skabet ikke fungerer tilfredsstillende, er det ofte muligt at rette dette selv. For at undgå unødvendigt servicebesøg, bør nedenstående vejledning gennemlæses og følges.

Problem	Mulig årsag / Løsning
"□" ses på temperaturdisplayet. Eller Den gule indfrysningsslampe og den røde advarselsslampe blinker samtidig.	Der er opstået en fejl i måling af temperaturen. Tilkald en servicetekniker. (Kølesystemet vil fortsat holde varerne kolde, men temperaturindstillingen virker ikke).
Alarm + rød blinkende advarselsslampe. (Der er for varmt i fryseren).	Sluk for alarmen ved at trykke på alarmknappen. Alarmen kan være blevet udløst da skabet lige er blevet tændt og temperaturen stadig er for høj. Se afsnittet "Tilslutning og indstilling af temperaturen". Lågen kan have været åben så længe, at alarmen for 'dør åben' er gået i gang.
Der er for varmt i fryseren.	Indstil til en lavere temperatur. Kontrollér at døren er helt lukket og at dørpakningen er hel og ren. Der er blevet anbragt varme madvarer i fryseren, vent et par timer og kontrollér temperaturen igen. Fordel madvarerne således at den kolde luft frit kan cirkulere omkring dem.
Der er for koldt i fryseren.	Indstil en højere temperatur. Indfrysningen kan være tændt. Temperaturdisplayet viser den højeste temperatur i skabet. Der vil derfor være en forskel i temperaturen som vises på displayet og den målte (gennemsnits-)temperatur, hvilket er normalt.
Der produceres for meget rim.	Kontrollér at døren er helt lukket og at dørpakningen er hel og ren.
Kompressoren kører uafbrudt.	Indstil en højere temperatur. Kontrollér at døren er helt lukket og at dørpakningen er hel og ren. Temperaturen, hvor skabet er anbragt, er over normal rumtemperatur.

Skabet virker ikke. Kølingen eller interiørlampen virker ikke. Ingen af indikatorlamperne lyser.	Der er ikke tændt for skabet. Der kommer ikke strøm til skabet. (Prøv at tilslutte et andet elektrisk apparat til stikkontakten). Der er gået en sikring. Stikket er ikke sat ordentlig i stikkontakten
Lydniveauet i skabet er for højt.	Kølesystemet vil altid give nogle lyde fra sig. En pulserende lyd høres, når kølemidlet pumpes rundt i kølerørene. En tikkende lyd kan høres fra termostaten, når kompressoren tænder og slukker. Lydniveauet afhænger af betjeningen af skabet. Hvis du mener, at lydniveauet ikke er korrekt: Ret forsigtigt rørene på bagsiden af skabet. Kontrollér at de ikke rører hinanden. Hvis et mellemstykke (mellem skabets væg og rørene) har løsnet sig, sættes det på plads igen. Følg nøje vejledningerne i afsnittet "Placering af skabet".
Strømsvigt	Åben ikke skabet unødvendigt, undtagen, i tilfælde, hvor en strømafbrydelse varer for længe. Flyt madvarerne til et andet skab. I tilfælde, hvor de frosne varer stadig er hårde efter en strømafbrydelse, kan de straks nedfryses igen. Hvis madvarerne har været optøet men stadig er friske kan de stadig anvendes, men skal tilberedes inden de spises eller nedfryses.

Fjel og mangler / Afhjælpningsret

I det i lovgivningen pålagte omfang udbedres vederlagsfrit fejl og mangler ved dette produkt. Service indenfor reklamationsperioden udføres af vort serviceselskab Electrolux Service A/S. Se telefonnummer i afsnittet "Service"

Omfang og bestemmelser

Når produktet er købt som fabriksnyt i Danmark afhjælpes fabrikations- og materialefejl, der konstateres ved produktets normale brug i privat husholdning, her i landet.

For Grønland og Færøerne gælder særlige bestemmelser.

Såfremt Electrolux Service A/S skønner det nødvendigt, at produktet indsendes til værkstedet, sker indsendelse og returnering for vor regning og risiko.

Afhjælpningsretten omfatter ikke

Afhjælpning af fejl eller skader, der direkte eller indirekte kan tilskrives u hensigtsmæssig behandling, misbrug, fejlbetjening, forkert tilslutning eller opstilling, ændringer i produktets elektriske/mekaniske dele, fejl i forsyningsnettes elektriske installationer eller defekte sikringer.

Afhjælpningsretten dækker ikke uberettiget tilkald af service.

Nærværende bestemmelser fratager Dem ikke adgang til at gøre et eventuelt ansvar efter købeloven gældende overfor den forhandler, hvor produktet er købt.

Deres reklamation til os virker samtidig som reklamation overfor den forhandler, hvor produktet er købt

Produktansvar

Dette produkt er omfattet af "Lov om produktansvar". Denne lov gælder for skader på andre ting og for personskader, som skyldes fejl ved selve det installerede apparat.

Forbehold

Produktansvar gælder ikke, hvis den pågældende skade skyldes et eller flere af følgende forbehold:

- At produktets installation ikke er udført i overensstemmelse med vor installationsanvisning.
- At produktet er anvendt til andet formål end beskrevet.
- At de i denne brugs- og installationsanvisning nævnte sikkerhedsregler ikke er blevet fulgt.
- At en reparation er foretaget af andre end vor autoriserede serviceorganisation.
- At der er brugt uoriginale reservedele.
- At skaden er en transportskade, som måtte være opstået ved en senere transport f.eks ved flytning eller videresalg.
- At skaden skyldes en form for anvendelse, som strider mod almindelig sund fornuft.

Service og reservedele

Hos Electrolux Service A/S er det muligt at bestille service og reservedele.

Benyt venligst nedenstående telefonnummer:

70 11 74 00

Når dette nummer benyttes, stilles der automatisk om til nærmeste center.

Tekniske data



Model	EUC2606	EUC3006
Nettovolume	226 l	268 l
Bredde	595 mm	595 mm
Højde	1600 mm	1800 mm
Dybde	600 mm	600 mm
Energiforbrug	263 kWh/år	287 kWh/år
Energiklasse	A +	A +
Effekt	100 W	100 W
Indfrysingskapacitet	24 kg/24 timer	24 kg/24 timer

Installation



Tilslutningsledningen

Hvis tilslutningsledningen til produktet beskadiges, må det kun byttes af leverandøren, autoriseret servicevirksomhed eller en behørig person for at undgå fare.

Udpakning

Kontroller at produktet er ubeskadiget, og at alle dele er medleveret.

Eventuelle transportskader, fra en transport som De ikke selv har foretaget, skal anmeldes til forhandleren inden 7 dage fra modtagelsen



Placer indpakningsmaterialet så små børn ikke kan komme til skade med det under leg.

Montering af distancer

Montér de vedlagte distancer på bagsiden af skabet som på billedet.

Fjern transportsikringerne

Tag transportsikringerne af, som sidder på dørsiderne

Nogle modeller er monteret med dæmpeplader under skabet. Fjern ikke disse plader.

Rengøring

Rengør skabet indvendigt med lunkent vand og lidt mildt håndopvaskemiddel på en blød klud.

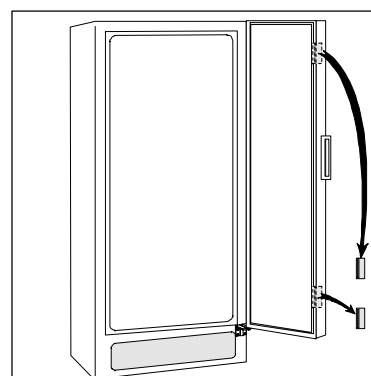
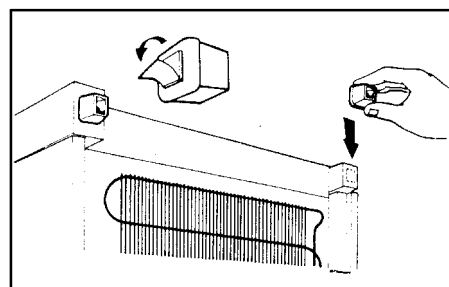

Placering af skabet

OBS! Skabet er tungt, beskyt gulvet efter behov.

Når to skabe opstilles parvis, skal de to afstandsstykker, der medfølger i plastposen, limes fast mellem skabene som vist på billedet.

For at sikre at skabet fungerer som det skal, bør man sikre at:

- skabet placeres på et tørt, koldt sted, der ikke er udsat for direkte sollys.
- skabet ikke er anbragt i nærheden af en varmekilde, fx et komfur eller opvaskemaskine.
- skabet står oprejst og hviler på alle fire fødder/hjul. Skabet bør ikke læne op ad en væg. Om nødvendigt indstilles fødderne med den medfølgende indstillingsnøgle.

· Luftcirkulationen omkring skabet skal være god, luftkanalerne under og bag skabet skal være frie og ikke blokerede. Ventilationsåbningen over skabet skal være mindst 4 cm. Ventilationsåbningen kan enten placeres

a) direkte over skabet eller

b) oven for overskabet. Pladsen bagved overskabet skal da være mindst 50 mm dyb.

Hvis luften hindres af f.eks. gitter, kan pladsen øges nogle cm.

· skabet placeres på et sted, hvor omgivelsestemperatur svarer til den klimaklasse*, som skabet er konstrueret til.

* Se typeskiltet, som findes inde i skabet.

Nedenstående tabel viser, hvilke omgivelsestemperaturer der gælder for de forskellige klimaklasser.

Klimaklasse	med omgivelsestemperaturer på
SN	+10°C til +32°C
N	+16°C til +32°C
ST	+18°C til +38°C
T	+18°C til +43°C

Hvis skabet er anbragt i et hjørne, og den hængslede side vender ind mod væggen, skal der være en afstand på mindst 10 mm mellem væggen og skabet for at døren skal kunne åbnes tilstrækkeligt til at frostsufferne kan tages ud.

El-stikket skal være tilgængeligt efter produktets installation.

Elektrisk tilslutning

Tilslut skabet til en jordet stikkontakt.

Spænding: 230 V.

Sikring: 10 A.

Der henvises til mærkepladen på venstre inderside i skabet.

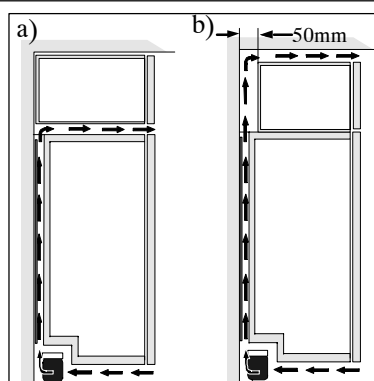
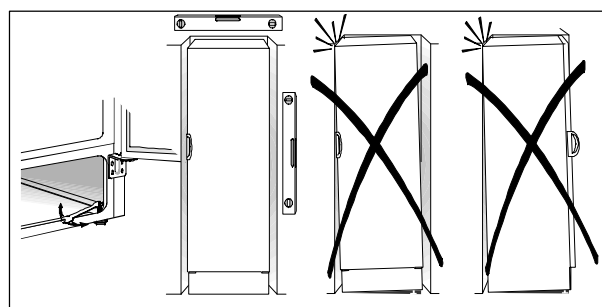
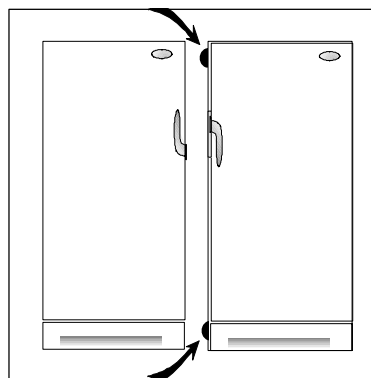

Omhængsling af dør

1. Luk skabet og tag stikket ud af stikkontakten.

2. Fjern ventilationsgitteret. Der er en lille del af gitteret, der kan tages af. Tag det af, og anbring det på den anden side.

3. Anbring skabet på en træliste eller emballagen, når det lægges ned. Senere, når det løftes op igen, er det lettere at få fat under skabet på grund af trælisten.

4. Den øverste del af skabet. Flyt hængselstiften over på den anden side.

5. Den nederste del af skabet.

a. Skru hængslet af.

b. Tag dørlukningsudstyret af hængslet og sæt hængselstiften i på den anden side. Montér det medfølgende dørlukningsudstyr.

6. a Tag dørlukningsudstyret bort fra bunden af døren.

b. Fjern plastikproppen fra det tilsvarende hul i den anden side. Anvend en skruetrækker til at vrikke proppen løs. Fastgør det medfølgende dørlukningsudstyr.

c. Spænd det nederste hængsel fast.

Fjern frigangen fra døren ved at indstille højden af det nederste hængsel med den medfølgende indstillingsnøgle. Efterspænd med låsemøtrikken.

7. Rejs skabet og sæt ventilationsgitteret på igen.

8. Flyt håndtaget

Skru skruerne ud. Montér håndtaget på den modsatte side ved at vende det en halv omgang. Tryk de medfølgende plastpropper ind i hullerne, hvor håndtaget sad.

9. Sæt skabet på plads. Kontrollér at det står lige. Se afsnittet "Placering af skabet".

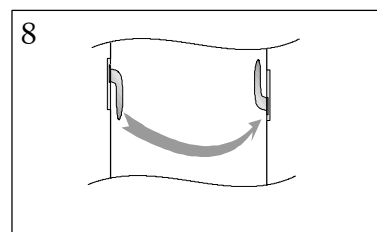
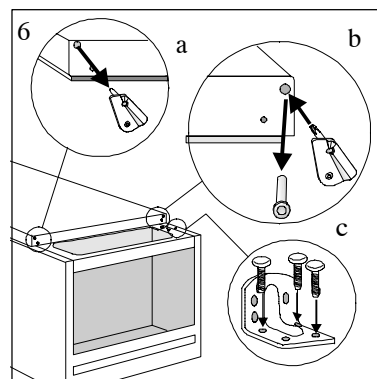
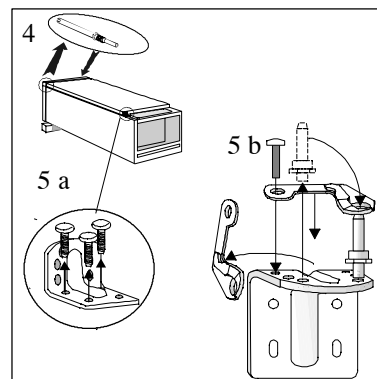
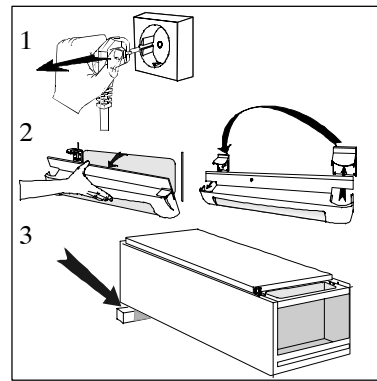

The Electrolux Group. The world's No.1 choice.

Electrolux-koncernen är världens största tillverkare av hushållsmaskiner och utrustning för kök, rengöring samt skogs- och trädgårdsskötsel. Mer än 55 miljoner produkter från Electrolux-koncernen (som kylskåp, spisar, tvättmaskiner, dammsugare, motorsågar och gräsklippare) säljs varje år till ett värde av 120 miljarder kronor i över 150 länder runt hela världen.

Electrolux-konsernet er verdens største produsent av energidrevne produkter til kjøkken-, rengjøring- og utendørs bruk. Mer enn 55 millioner produkter fra Electrolux-konsernet (som kjøleskap, komfyrer, vaskemaskiner, støvsugere, motorsager og gressklippere) til en verdi av ca. 14 milliarder USD selges årlig i mer enn 150 land verden rundt.

Electrolux-konserni on maailman suurin keittiö-, siivous- ja puutarhakoneiden valmistaja. Electroluxin tuotteita myydään yli 150 maassa ympäri maailmaa vuosittain yli 55 miljoonaa kappaletta (mm. jääkaappeja, liesiä, pesukoneita, pölynimureita, moottorisahoja sekä ruohonleikkureita) n. 14 miljardin dollarin arvosta.

Electrolux Gruppen er verdens største producent af energidrevne produkter til køkken- rengørings- og udendørs brug. Der sælges årligt over 55 millioner produkter fra Electrolux Gruppen (blandt andet køleskabe, komfurer vaskemaskiner, støvsugere, motorsave og plæneklippere) til en værdi af ca. kr. 100 milliarder. Produkterne sælges i mere end 150 lande verden over.

 **Electrolux**

ELECTROLUX HOME PRODUCTS OPERATIONS EUROPE

MARIESTAD DT-AV

